



# MOTOR-GRUPPEN-RELAIS MGR U2 (Unterputz-Variante) MGR 2 (Reiheneinbau-Variante, 4 Relais) MGR 4 (Reiheneinbau-Variante, 8 Relais)

Zum elektrischen Entkoppeln von Rollladen- oder Jalousiemotoren bei Parallelschaltung

## Besondere Merkmale

- ▶ Ausgänge gegenseitig verriegelt
- ▶ sehr kompakte Bauform
- ▶ untereinander parallelschaltbar
- ▶ einfache Installation

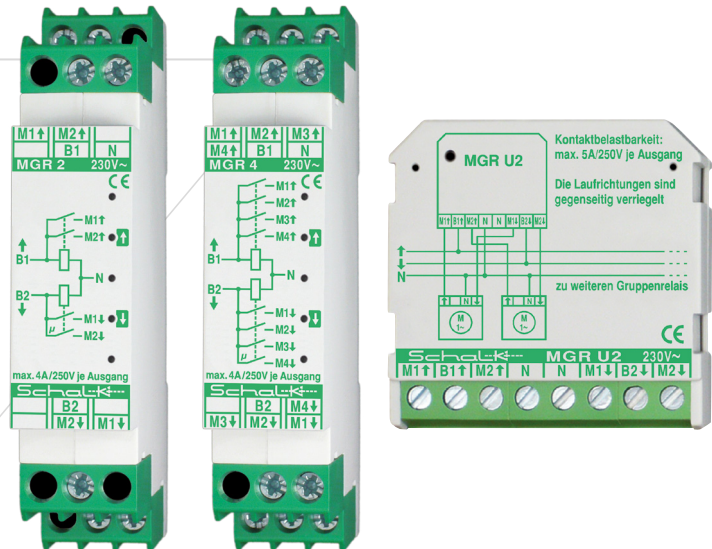

## Allgemeines

Das direkte, elektrische Parallelschalten von AUF/ZU-Antrieben ist in der Regel wegen unerwünschten Rückspannungen nicht zulässig. Um dennoch Parallelschaltungen realisieren zu können, ist ein elektrisches Entkoppeln der Motoren untereinander notwendig.

Die Motor-Gruppen-Relais der MGR-Serie sind speziell für diese elektrische Entkopplung bei Motor-Parallelschaltungen konzipiert. Somit können bei minimalem Verdrahtungsaufwand gleich zwei oder vier Motoren gemeinsam betrieben werden. Zudem lassen sich natürlich auch mehrere MGR-Relais zusammenschalten, um bei Bedarf auch noch deutlich mehr Antriebe parallel zu betreiben.

Durch die sehr kompakte Bauform und die einfache Verdrahtung lassen sich auf diese Weise auch größere Motorgruppen sehr einfach, übersichtlich und wirtschaftlich installieren.

Eine Verriegelung der Laufrichtung stellt zudem sicher, dass immer nur eine Laufrichtung an die angeschlossenen Motoren durchgeschaltet werden kann.

## Anwendung

Elektrisch korrektes und somit zuverlässiges Parallelschalten von AUF/ZU-Antrieben (230V AC).

## Funktion

An den Steuereingängen B1 (AUF) und B2 (ZU) wird der Befehlsgeber angeschlossen.

Hierbei kann es sich entweder um einen einfachen AUF/ZU-Schalter handeln, oder auch um die Ausgänge einer elektronischen Steuerung (z.B. Schalk Universal Motorsteuerung UMS 5 oder UMS U5).

An den MGR Motorausgängen M1 bis M4 können je nach Relaisstyp bis zu 4 Antriebe angeschlossen werden. Sollen noch mehr als vier Antriebe parallel betrieben werden, können einfach mehrere MGR Relais an den Steuereingängen parallelgeschaltet werden.

Die gegenseitige Verriegelung der Laufrichtungen stellt zudem sicher, dass auch bei unsicherer Ansteuerung (z.B. durch einfache Serientaster) immer nur eine Laufrichtung an die Motoren durchgeschaltet wird.

## Anschlussbeispiele

MGR 4: Parallelbetrieb von 4 Motoren an einer Steuerung (z.B. UMS 5)

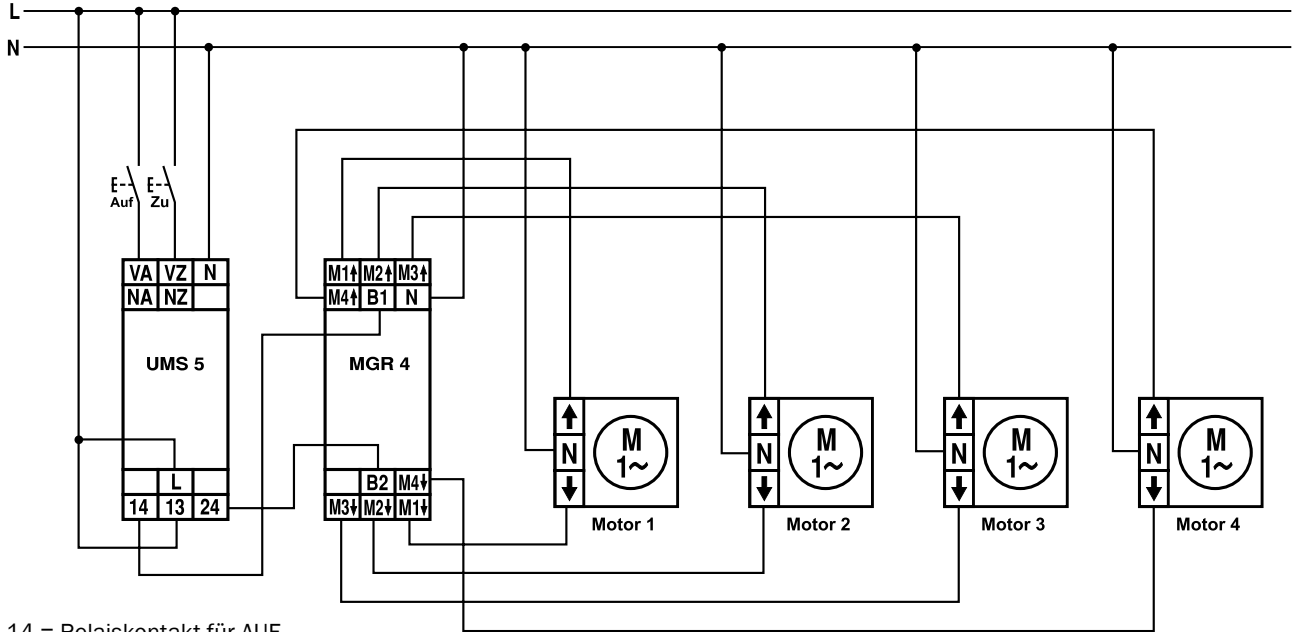

14 = Relaiskontakt für AUF  
24 = Relaiskontakt für ZU

**Info**

Die Steuereingänge des MGR können mit 100% Einschaltdauer belegt werden.  
Somit kann bei Bedarf auch eine Ansteuerung über herkömmliche Rollladenschalter erfolgen.

Motorsteuerungen

MGR U2: Parallelbetrieb von 6 Motoren durch Kaskadieren

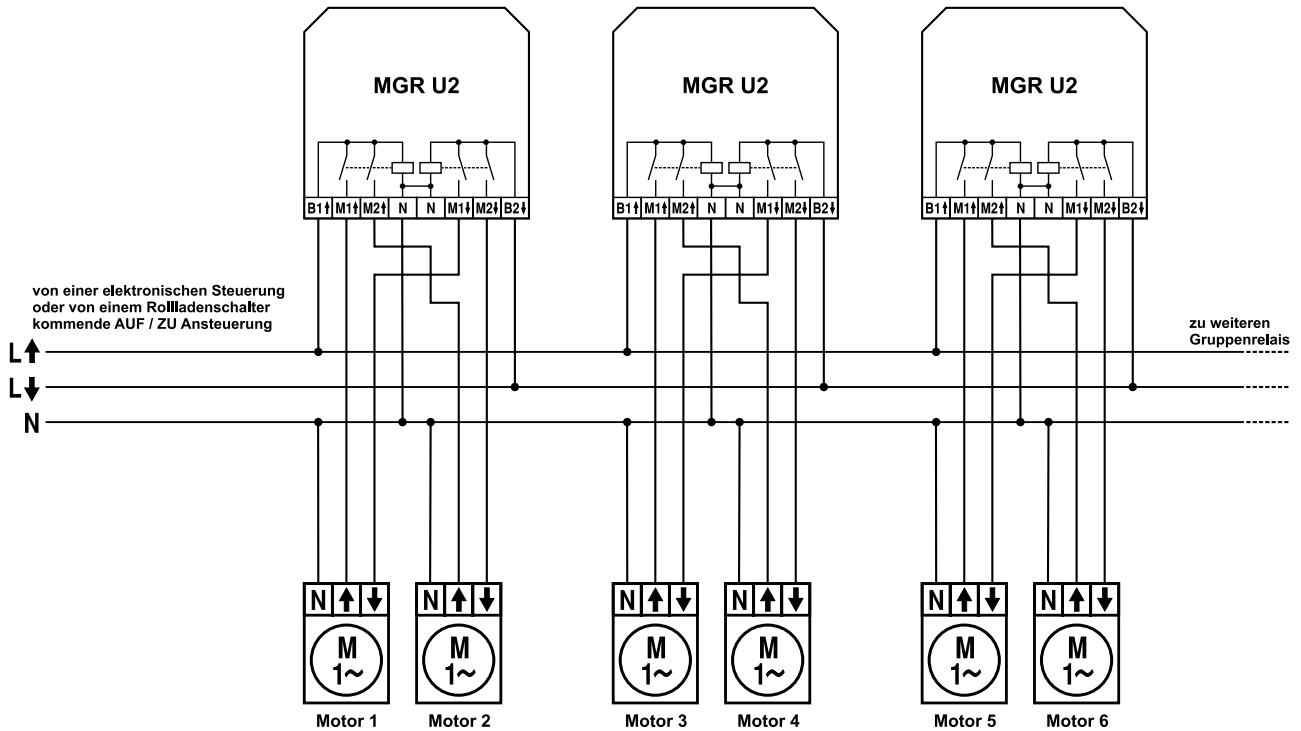

## Gemeinsame technische Daten

<b>Betriebsspannung</b>	230V 50Hz 10%
<b>Schaltleistung</b>	siehe Datenblatt: „Belastbarkeit der Relaiskontakte“
<b>Umgebungstemperatur</b>	-10°C bis +45°C
<b>Störsicherheit</b>	nach IEC 801-4 Stufe 4
<b>Geräteschutz</b>	nach IEC 801-5 Stufe 4
<b>Kriech- u. Luftstrecken</b>	nach VDE 0110 Gr. C/250 V
<b>Isoliergehäuse</b>	nicht entflamm. VDE 0304 Teil 3, Stufe FV 0
<b>Farbe nach RAL</b>	grau 7035 / grün 6029

## Technische Daten MGR 4

<b>Leistungsaufnahme</b>	ca. 0.6 W
<b>Relaiskontakte</b>	8 Schließer je 4A / 250V AC
<b>Anschlüsse</b>	Buchsenklemmen mit unverlierbaren Schrauben M3,5 (4 x 1.5 / 2 x 2.5 / 1 x 4mm <sup>2</sup> )
<b>Befestigung</b>	Schnappbefestigung auf 35mm Normschiene
<b>Außenmaße</b>	18 x 88(45) x 58mm
<b>Einbautiefe</b>	55mm
<b>Gewicht</b>	ca. 90g

## Technische Daten MGR 2

<b>Leistungsaufnahme</b>	ca. 0.3 W
<b>Relaiskontakte</b>	4 Schließer je 4A / 250V AC
<b>Anschlüsse</b>	Buchsenklemmen mit unverlierbaren Schrauben M3,5 (4 x 1.5 / 2 x 2.5 / 1 x 4mm <sup>2</sup> )
<b>Befestigung</b>	Schnappbefestigung auf 35mm Normschiene
<b>Außenmaße</b>	18 x 88(45) x 58mm
<b>Einbautiefe</b>	55mm
<b>Gewicht</b>	ca. 70g

## Technische Daten MGR U2

<b>Leistungsaufnahme</b>	ca. 0.3 W
<b>Relaiskontakte</b>	4 Schließer je 4A / 250V AC
<b>Anschlüsse</b>	Buchsenklemmen mit unverlierbaren Schrauben M3,5 (2 x 1.5 / 1 x 2.5 mm <sup>2</sup> )
<b>Außenmaße</b>	43 x 43 x 18.5mm
<b>Gewicht</b>	ca. 40g

## Bestelldaten

Art.-Nr.	EAN	Typ	Artikelbezeichnung
MGRU29	4 046929 401050	MGR U2	Motor-Gruppen-Relais für 2 Motoren (UP)
MGR209	4 046929 401142	MGR 2	Motor-Gruppen-Relais für 2 Motoren (REB)
MGR409	4 046929 401159	MGR 4	Motor-Gruppen-Relais für 4 Motoren (REB)